

 <p>ZAGREB UPRAVLJANJE SPORTSKIM OBJEKTIMA</p>	UPIT ZA PONUDU	<p>Datum: 06.09.2023. Stranica: 1</p>
---	-----------------------	---

NARUČITELJ:	Upravljanje sportskim objektima Trg Krešimira Čosića 11, Zagreb 10 000 OIB: 59365213244	E-mail: uso.nabava@sportskiobjekti.hr Fax: 6421 002
--------------------	---	--

UPIT br.:	2023-315-A GRAĐEVINSKO OBRTNIČKI RADOVI- PRIPREMA PODLOGE ZA UGRADNJU SPRAVA ZA VJEŽBANJE NA OTVORENOM NA LOKACIJI RSC JARUN
------------------	--

1. **Cijena ponude** izražava se za cjelokupan predmet nabave. **U cijeni ponude uračunati su svi troškovi i popusti** bez poreza na dodanu vrijednost koji se iskazuje zasebno iza cijene ponude. Cijena svake stavke troškovnika smije biti iskazana **s najviše 2 (dvije) decimale**.
2. **Ispravci u ponudi** moraju biti izrađeni na način da su vidljivi ili dokazivi (npr. brisanje ili uklanjanje slova ili otisaka). Ispravci moraju uz navod datuma biti potvrđeni potpisom ponuditelja.
3. **Ukoliko se nudi roba koja je jednakovrijedna** predloženoj u troškovniku obvezno u ponudi priložiti dopis s popisom jednakovrijednih proizvoda kao i dokaze jednakovrijednosti.
4. **Ponuda mora sadržavati:**
 1. Popunjen ponudbeni list s cijenom ponude bez PDV-a i cijenom ponude s PDV-om, s naznakom datuma te ovjeren i potpisan od strane ponuditelja,
 2. Troškovnik, popunjen sukladno traženom u Upitu za dostavu ponude I Troškovnika po stavkama, te ovjereni i potpisani od strane Ponuditelja,
 3. Dokumenti kojima se dokazuju uvjeti sposobnosti (dokumenti traženi u točki 9. Općih uvjeta),
 4. Potpisan i ovjeren obrazac Općih uvjeta (cijeli dokument),
 5. Izjava o pregledu lokacije (potpisana i ovjerena od strane Ponuditelja i predstavnika Naručitelja ukoliko je isti izvršen),
 6. Obrazac "A-0" iz dokumentacije.
5. **Dostava ponude**
 Ponudu je moguće dostaviti osobnom predajom na adresi Naručitelja, poštom ili putem elektroničke pošte na mail adresu Naručitelja: uso.nabava@sportskiobjekti.hr

U slučaju osobne predaje ili slanja poštom ponudu je potrebno uvezati u jednu cjelinu na način da se onemogućiti naknadno vađenje ili umetanje listova ili dijelova ponude (npr. jamstvenikom i naljepnicom s žigom ponuditelja na poleđini) i označiti rednim brojem stranica na način da je vidljiv redni broj stranice i ukupan broj stranica ponude. Ponude trebaju biti napisane neizbrisivom tintom i potpisane.

Ponuda se dostavlja na adresu: Upravljanje sportskim objektima - Odjel nabave
 Trg Krešimira Čosića 11, Zagreb 10 000

Ponuda koja nije izrađena sukladno navedenim uvjetima i nema sve gore navedene elemente smatrati će se neprihvatljivom.

Zahtjev za dodatnim informacijama vezanim uz upit za ponudu i troškovnik možete poslati na e-mail uso.nabava@sportskiobjekti.hr ili na fax broj 01/6421 002.

Procijenjena vrijednost nabave: 17.923,29 EUR

Mjesto isporuke: Grad Zagreb.

Naručitelj se obvezuje ovjereni neprijeporni dio računa isplatiti Ponuditelju u roku 30 dana od dana primitka E-računa.

Kriterij odabira: najniža cijena.

Najpovoljnija ponuda: prihvatljiva ponuda s najnižom cijenom ponude.

Rok za dostavu ponuda je 15.09.2023. godine do 10:00 sati.

Otvaranje ponuda neće biti javno.

Ponude pristigle nakon isteka roka za dostavu neće se otvarati, obilježavaju se kao zakašnjelo pristigle ponude te se odmah vraćaju gospodarskim subjektima koji su ih dostavili.

 <p>ZAGREB UPRAVLJANJE SPORTSKIM OBJEKTIMA</p>	TROŠKOVNIK	Datum: 06.09.2023.
---	-------------------	--------------------

NARUČITELJ:	Upravljanje sportskim objektima Trg Krešimira Ćosića 11, Zagreb 10 000 OIB: 59365213244	E-mail: uso.nabava@sportskiobjekti.hr Fax: 6421 002
-------------	---	---

UPIT br.:	2023-315-A
-----------	------------

DOBAVLJAČ:		OIB:
Adresa dobavljača:		E-mail: Fax:

Napomena:	
-----------	--

R.br.	Tekstualni opis stavke	Ponudeni proizvod tip/marka	Jed. mjere	Količina	Cijena stavke	Ukupna cijena stavke
1.	Priprema podloge za ugradnju sprava za vježbanje na otvorenom na lokaciji RSC JARUN - sukladno Troškovniku, Skicama i Općim uvjetima Naručioteja		kpl	1,00		
CIJENA PONUDE bez PDV-a:						

Jediničnom cijenom stavke moraju biti obuhvaćeni svi troškovi i popusti za isporuku na paritetu FCO lokacija isporuke Naručioteja.

VAŠU PONUDU OBAVEZNO DOSTAVITE NA OVOM OBRASCU.

(potpis i pečat ponuditelja)

PONUDBENI LIST**NARUČITELJ:**

Upravljanje sportskim objektima
Trg Krešimira Ćosića 11, Zagreb 10 000

PONUĐITELJ:

OIB:

(upisati naziv i adresu)

(upisati OIB)

PONUĐA BROJ:

Ponuditelj je u sustavu PDV-a:

DA

NE

(zaokružiti)

Adresa za dostavu pošte:

Adresa e-pošte:

Kontakt osoba ponuditelja:

Za kontakt osobu:

Broj telefona

Broj mobitela

Broj faksa

Broj predmeta:

2023-315-A

Predmet nabave:

GRAĐEVINSKO OBRTHNIČKI RADOVI- PRIPREMA PODLOGE ZA UGRADNJU SPRAVA ZA
VJEŽBANJE NA OTVORENOM NA LOKACIJI RSC JARUN

Cijena ponude bez PDV-a:

Iznos PDV-a:

Cijena ponude s PDV-om:

Rok valjanosti ponude:

30 dana

Mjesto isporuke:

Grad Zagreb

Traženi najduži rok isporuke/izvršenja od dana primitka narudžbenice: 20 dana

Ponuđeni rok isporuke/izvršenja:

_____ dana

Potpisom ponuditelj prihvaća sve uvjete i odredbe iz ovog Ponudbenog lista i dostavljanog Upita za ponudu.

M.P._____
(potpis ponuditelja)

U _____ . god.

(mjesto)

(datum)

Upravljanje sportskim objektima - Odjel nabave
Trg Krešimira Ćosića 11
10000 Zagreb

Predmet: 2023-315-A
*GRAĐEVINSKO OBRTNIČKI RADOVI- PRIPREMA PODLOGE
ZA UGRADNJU SPRAVA ZA VJEŽBANJE NA OTVORENOM NA
LOKACIJI RSC JARUN*

Rok za predaju: **15.09.2023 10:00**

PONUĐITELJ: _____

NE OTVARAJ



UPRAVLJANJE SPORTSKIM OBJEKTIMA
PRIPREMA PODLOGE ZA UGRADNJU SPRAVA ZA VJEŽBANJE NA OTVORENOM
NA LOKACIJI RSC JARUN
Opći uvjeti

1. TEHNIČKI OPIS

OPĆENITO

Predmet zahvata je izgradnja podloge za ugradnju sprava za vježbanje na otvorenom. Buduće vježbalište za vježbanje na otvorenom će se nalaziti neposredno uz postojeće vježbalište na otvorenom sa istočne strane jezera na zelenoj površini koja se nalazi između prometnice i samog jezera. Površina na kojoj se predviđa izgradnja je relativno ravna, travnata površina oko koje se nalaze stabla. Površina buduće gradnje je uređena, lako dostupna i čista od bilo kakve visoke vegetacije ili stabala.

ZAHVAT RADOVA

Prije izvođenja radova potrebno je u zoni obuhvata radova postaviti privremenu gradilišnu ogradu kako bi se spriječio neovlašteni ulazak osoba u zonu gradilišta. Ograda mora biti postavljena na dovoljnoj udaljenosti od objekta kako bi se osiguralo dovoljno radne površine za siguran rad kao i dovoljno manipulativnog prostora za deponiranje materijala za izgradnju kao i materijala iz iskopa koji je potrebno privremeno deponirati na gradilištu.

IZVOĐENJE RADOVA

Pripremni radovi

Potrebno je osigurati iskolčenje površina vježbališta prema uputama i tehničkim zahtjevima dobavljača sprava za vježbanje. Iskolčenje provodi ovlaštenu inženjer geodezije kao bi se osigurala točnost u pogledu oblika i dimenzija platoa vježbališta. Položaj vježbališta će se definirati u koordinaciji sa Investitorom.

Izvođač je obavezan izvesti i sve eventualne radove kako bi se, tijekom izvođenja radova zaštitili postojeći dijelovi objekata oko samog igrališta, a koji nisu predmet zahvata a koji bi se mogli oštetiti tijekom izvođenja radova, kao npr. Postojeće sprave u blizini, urbana oprema (klupe, kante za smeće i sl.). Također je potrebno zaštititi, po potrebi ukloniti i po završetku radova vratiti u prvobitno stanje svu urbanu opremu koja bi eventualno smetala za pristup gradilištu kamionima i mehanizacijom. Također je obavezan sve zelene površine koje će koristiti za pristup i deponiranje materijala dovesti u prvobitno stanje po završetku radova.

Zemljani radovi

Potrebno je ukloniti sloj humusa koji će se privremeno deponirati na samom gradilištu radi ponovne ugradnje uz same rubnjake platoa vježbališta neposredno po dovršetku izgradnje.

Materijal iz širokog iskopa će se također deponirati uz samo gradilište radi ponovne ugradnje prilikom uređenja zelenih površina oko samog vježbališta.

Plato vježbališta po završetku radova treba biti potpuno ravan, horizontalan. Prilikom izvođenja, a u dogovoru sa investitorom i nadzornim inženjerom treba dogovoriti apsolutnu visinsku kotu platoa kako bi se osiguralo da je plato izdignut u odnosu na okolni teren za 5-10cm, a da se okolni teren nivelira zemljanom materijalom, a sve kako bi se spriječilo zadržavanje oborinske vode na platou vježbališta.

UPRAVLJANJE SPORTSKIM OBJEKTIMA
PRIPREMA PODLOGE ZA UGRADNJU SPRAVA ZA VJEŽBANJE NA OTVORENOM
NA LOKACIJI RSC JARUN
Opći uvjeti

Plato vježbališta će biti omeđen parkovnim rubnjacima koji će dijeliti zelenu površinu od površine vježbališta. Rubnjaci će visinski biti u istoj razini kao i završni sloj igrališta (drobljeni kamen frakcije 4mm) tj. kao i okolna zelena površina. Dakle neće biti uzdignut u odnosu na okolne površine. Prilikom montaže rubnjaka, potrebno je ostaviti razmak na uglovima od cca 10 cm, kako bi se omogućilo prirodno otjecanje vode sa betonske podloge na okolni teren. Otvore treba ostaviti na dijelovima gdje je plato najviše uzdignut u odnosu na postojeći teren. Rubnjaci se ugrađuju pomoću betona klase C16/20, na način da se ugrađuje betonska kajla sa unutarnje i vanjske strane rubnjaka. Rubnjake je potrebno fugirati odgovarajućim materijalom za fugiranje.

Unutar iskopa se postavlja geotekstil radi poboljšanja nosivosti temeljnog tla, koje je potrebno planirati sa točnošću od +/-3cm. Na geotekstil se postavlja sloj kamenog materijala debljine do 40 cm, izrađen od drobljenog kamena frakcije 0-63mm. Kamen je obavezno ugraditi u dva sloja debljine po 20 cm uz zbijanje valjkom ili odgovarajućom vibropločom do postizanja odgovarajuće zbijenosti podloge od 40 Mpa/mm². Zbijenost je potrebno provjriti kružnom pločom za ispitivanje zbijenosti. Kamenu podlogu potrebno je planirati sa točnošću od +/- 1cm.

Na kamenu podlogu potrebno je postaviti armaturnu mrežu Q257, uz poštivanje pravila armiranja tj. uz minimalni preklop mreža od 3 otvora mreže. Zaštitni sloj potrebno je osigurati betonskim distancerima. Minimalni zaštitni sloj treba biti 3cm. Armaturna mreža se postavlja u jednoj zoni.

Betonska podloga se izvodi ugradnjom betona razreda tlačne čvrstoće C20/25 na unaprijed pripremljenu podlogu. Sloj betona treba biti minimalne debljine 10 cm. Izvodi se na koti 5cm niže od vrha postavljenih rubnjaka kako bi se osigurao prostor za ugradnju jednofrakcijskog materijala od drobljenog kamena kao završne obloge. Betonsku podlogu potrebno je zaravnati sa točnošću od +/- 3mm.

Zasebno je potrebno izvesti i dvije temeljne stope za spravu „Stup sa užetom za penjanje“ prema uputi dobavljača sprave, tj. jedan armiranobetonski temelj dimenzija 50x50x50 cm i jedan armiranobetonski temelj dimenzije 150x50x80cm. Gornja ploha temeljne stope treba biti u ravnini sa okolnom betonskom podlogom. Betonske stope se izvode ugradnjom betona razreda tlačne čvrstoće C20/25 u ranije iskopanu građevinsku jamu i u drvenoj oplati. Stopa se armira armaturom B500B prema uputi nadzornog inženjera.

Nakon ugradnje sprava za vježbanje (nije predmet ovog toškovnika) potrebno je ugraditi i planirati završni sloj od jednofrakcijskog drobljenog kamenog materijala debljine zrna 4mm. Kameni materijal se nakon ugradnje treba planirati sa točnošću od +/- 5mm.

Po završetku izgradnje platoa, potrebno je urediti okolne zelene površine razastiranjem materijala iz iskopa koji je deponiran na gradilištu. Također, sve zelene površine koje su korištene za potrebe izgradnje i koje su pri tome oštećene izvođač je obavezan dovesti u prvobitno stanje planiranjem i ravnanjem zemljanog materijala iz iskopa.

Po završetku svih radova, izvođač je obavezan ukloniti gradilišnu ogradu, preostali materijal od gradnje, svu opremu i privremene objekte.

UPRAVLJANJE SPORTSKIM OBJEKTIMA
PRIPREMA PODLOGE ZA UGRADNJU SPRAVA ZA VJEŽBANJE NA OTVORENOM
NA LOKACIJI RSC JARUN

Opći uvjeti

2. OPĆI OPIS

Ponuđeni materijali koji se ugrađuju i ostali radovi u cijelosti moraju odgovarati zahtjevima određenim u opisu predmeta nabave u troškovniku .

Dinamiku, odnosno vrijeme izvođenja radova treba usuglasiti s kontakt osobom naručitelja, te rad, ukoliko zatreba, organizirati i izvan uobičajenog radnog vremena.
Sve mjere, prije izvedbe, kontrolirati i uzimati na samim mjestima predviđenima za postavljanje.

Prilikom izvođenja radova potrebno je pridržavati se zakonske regulative, pravila struke te osiguranje provedbe zaštite na radu i zaštite od požara.

Prilikom izvođenja radova potrebno je održavati čistoću.

Po završetku izvođenja radova prostor mora bit ostavljen u ispravnom stanju, tj. očišćen od otpadaka, materijala , šute, ambalaže, i sl.

Sva eventualna oštećenja u prostoru i oko prostora koje ponuditelj izazove prilikom izvođenja radova , dužan je otkloniti o svom trošku u najkraćem mogućem roku.

U cilju izrade ponude Ponuditelj može izvršiti pregled lokacije radova kod Naručitelja **RSC Jarun**, Aleja Matije Ljubeka 3, Zagreb, na kojoj se izvode radovi uz prethodan dogovor s predstavnikom Naručitelja g. **Boris Petrović** na mob 091 40 40 210.

Na ovaj način ponuditelj će snimiti postojeće stanje, a sve radi što realnije procjene ponudbene cijene Za sve eventualne nejasnoće u svezi radova konzultirati se sa kontakt osobom Naručitelja.

Ukoliko je ponuditelj izvršio pregled lokacije tada je dužan u ponudi priložiti i Obrazac Izjava o pregledu lokacije (priložen u upitu za dostavu ponude).

Ukoliko ponuditelj ne izvrši pregled lokacije i ne priloži obrazac smatrati će se da je u potpunosti razumio odredbe iz Općih uvjeta. Naručitelj neće priznati nikakve dodatne troškove te ponuditelj sam snosi rizik pogrešne procjene ponudbene cijene.

3. CIJENA PONUDE I KRITERIJ ODABIRA PONUDE

Cijena ponude: Ponuda se dostavlja sa cijenom u eurima bez PDV-a. Jediničnom cijenom moraju biti obuhvaćeni svi troškovi na paritetu FCO lokacija Naručitelja.

Jedinične cijene navedene u Troškovniku moraju biti iskazane bez obračunatog PDV-a. U cijenu ponude moraju biti uračunati svi troškovi i popusti bez poreza na dodanu vrijednost koji se iskazuje zasebno iza cijene ponude.

Jediničnom cijenom moraju biti obuhvaćeni svi troškovi i popusti koje iziskuje izvršenje predmeta nabave uključujući:

- troškovi nabave i transporta materijala
- sav rad i materijal
- svi utovari i istovari
- sav horizontalni i vertikalni transport
- odvoz i zbrinjavanje svih vrsta nastalog otpada sukladno važećim zakonskim propisima
- sve pristojbe koje se plaćaju ovisno o vrsti materijala
- sva čišćenja u toku i nakon završetka rada

UPRAVLJANJE SPORTSKIM OBJEKTIMA
PRIPREMA PODLOGE ZA UGRADNJU SPRAVA ZA VJEŽBANJE NA OTVORENOM
NA LOKACIJI RSC JARUN

Opći uvjeti

- korištenje svim potrebnim uređajima, alatima i opremom potrebnom za izvođenje radova
- sav spojni i sitni potrošni materijal
- troškovi rada radnika
- troškovi dolaska i odlaska s lokacije naručitelja

Za sve stavke troškovnika moraju biti iskazane cijene u eurima.

U dokumentaciji Naručitelja nisu dopuštene izmjene ili ispravci od strane ponuditelja. Ukoliko je potreba za opravdanom izmjenom u dokumentaciji tada je naručitelj dužan zatražiti pisanim putem pojašnjenje ili izmjenu dokumentacije od strane Naručitelja najkasnije 2(dva) dana prije isteka roka za dostavu ponude.

Ukoliko potencijalni ponuditelj ne postupi sukladno navedenom u prethodnom stavku nego svojevolyjno učini bilo kakvu izmjenu ili ne ponudi proizvod po navedenim minimalnim tehničko dobavnim uvjetima iz troškovnika takva ponuda će se smatrati Neprihvatljivom i neće se uzimati u obzir kod ocjene pristiglih ponuda.

Kriterij odabira ponude: najniža cijena.

Naručitelj će uspoređivati cijene ponuda bez poreza na dodanu vrijednost.

4. ROK ISPORUKE

Način izvršenja: narudžbenica

Početak izvođenja radova: **uvođenje u posao u roku od 5 (pet) dana od primitka narudžbenice** (prilikom uvođenja u posao odabrani ponuditelj je dužan Nadzornom inženjeru predložiti dokaz o predaji jamstva navedenog u toč. 5.1. Općih uvjeta)

Rok završetka radova: najkasnije u roku 15 dana od dana uvođenja u posao

5. JAMSTVA

VRSTE, SREDSTVO I UVJETI JAMSTVA

5.1. Jamstvo za uredno ispunjenje ugovora: DA

U roku od 5 (pet) dana od potpisa ugovora ili dostave narudžbenice u visini 10% vrijednosti ugovora bez PDV-a.

Jamstvo za uredno ispunjenje ugovora o javnoj nabavi podnosi se u obliku bankarske garancije, koja mora biti neopoziva, bezuvjetna i plativa na poziv ili zadužnice ovjerene kod javnog bilježnika ili uplatom novčanog pologa u korist računa naručitelja.

Jamstvo za uredno ispunjenje ugovora o javnoj nabavi mora biti valjano **minimalno 45 dana** duže od isteka roka izvršenja ugovora.

UPRAVLJANJE SPORTSKIM OBJEKTIMA
PRIPREMA PODLOGE ZA UGRADNJU SPRAVA ZA VJEŽBANJE NA OTVORENOM
NA LOKACIJI RSC JARUN
Opći uvjeti

Navedeno jamstvo dostavlja se na adresu: **UPRAVLJANJE SPORTSKIM OBJEKTIMA,
Služba nabave, Trg Krešimira Ćosića 11, Zagreb.**

5.2. Jamstvo za otklanjanje nedostataka u jamstvenom roku: DA

Odabrani ponuditelj s kojim će biti sklopljen ugovor (narudžbenica) o nabavi je dužan dostaviti jamstvo za otklanjanje nedostataka u jamstvenom roku, za slučaj da u jamstvenom roku ne ispuni obveze otklanjanja nedostataka koje ima po osnovi jamstva ili s naslova naknade štete.

Navedeno jamstvo ugovaratelj je dužan dostaviti **u roku 5 (dana) dana od dana primopredaje radova** na iznos od 10% (deset posto) od vrijednosti **izvedenih radova** (bez PDV-a).

Jamstvo za otklanjanje nedostataka u jamstvenom roku podnosi se u obliku bankarske garancije ili zadužnice ovjerene kod javnog bilježnika, važeće do isteka jamstvenog roka, ili uplatom novčanog pologa u korist računa naručitelja.

U slučaju nedostavljanja jamstva za otklanjanje nedostataka u jamstvenom roku u ugovorenom roku, naručitelj ima pravo naplatiti jamstvo za uredno ispunjenje ugovora, odnosno ima pravo naplatiti ugovornu kaznu.

Navedeno jamstvo dostavlja se na adresu: **UPRAVLJANJE SPORTSKIM OBJEKTIMA,
Služba nabave, Trg Krešimira Ćosića 11, Zagreb.**

Nakon dostave ovog jamstva odabranom ponuditelju biti će vraćeno jamstvo za uredno izvršenje ugovora.

Jamstvo na radove: minimalno dvije godine.

6. DOKUMENTI KOJIMA PONUDITELJ DOKAZUJE UVJETE SPOSOBNOSTI

- Izvršitelj mora dokazati upis u sudski, obrtni, strukovni ili drugi odgovarajući registar države sjedišta gospodarskog subjekta. Upis u registar dokazuje se odgovarajućim izvodom. Izvod ne smije biti stariji od tri mjeseca računajući od dana početka postupka nabave.

- Potvrdu porezne uprave o stanju duga ili jednakovrijedni dokument nadležnog tijela države sjedišta gospodarskog subjekta. Potvrda ne smije biti starija od datuma upita za ponudu.

Izvršitelj koji nije ispunio obvezu plaćanja dospjelih poreznih obveza za mirovinsko i zdravstveno osiguranje, osim ako je gospodarskom subjektu sukladno posebnim propisima odobrena odgoda plaćanja navedenih obveza, biti će isključen iz postupka ocjene ponuda te će njegova ponuda biti označena NEPRIHVATLJIVOM.

Sve dokaze sposobnosti koji se prilažu uz ponudu Izvršitelji mogu dostaviti u neovjerenoj preslici.

Neovjerenom preslikom smatra se i neovjereni ispis elektroničke isprave.

Nakon otvaranje ponude Naručitelj može od najpovoljnijeg Izvršitelja zatražiti dostavu izvornika ili ovjerenih preslika svih onih dokumenata koji su bili traženi, a koje izdaju nadležna tijela.

7. JEZIK I PISMO NA KOJEM SE IZRAĐUJE PONUDA

Ponuda se izrađuje na hrvatskom jeziku i latiničnom pismu.

UPRAVLJANJE SPORTSKIM OBJEKTIMA
PRIPREMA PODLOGE ZA UGRADNJU SPRAVA ZA VJEŽBANJE NA OTVORENOM
NA LOKACIJI RSC JARUN
Opći uvjeti

Ukoliko su neki od dokumenata i/ili dokaza traženih dokumentacijom o nabavi na stranom jeziku, gospodarski subjekt je dužan dostaviti i prijevod dokumenta/dokaza na hrvatski jezik.

Ako je bilo koji drugi dokument ponuditelja, izdan na stranom jeziku, a ovom dokumentacijom o nabavi nije drukčije određeno, ponuditelj ga mora dostaviti zajedno s prijevodom na hrvatski jezik.

Ukoliko dostavljeni prijevod (koji nije ovjeren) ostavlja nejasnoće koje onemogućavaju naručitelja da donese nedvojbenu odluku o nekoj odlučnoj činjenici, naručitelj zadržava pravo i to primjenom odredbe članka 263. stavka 2. Zakona o javnoj nabavi u svrhu objašnjenja i nadopune, zatražiti dostavu ovjerenog prijevoda u odnosu na isprave potvrde taksativno navedene u članku 265. Zakona o javnoj nabavi.

Iznimno je moguće navesti pojmove, nazive projekata ili publikacija i sl. na stranom jeziku te koristiti međunarodno priznat izričaj, odnosno tzv. internacionalizme, tuđe riječi i prilagođenice.

8. ROK, NAČIN I UVJETI PLAĆANJA

Predujam isključen.

Plaćanje će se izvršiti temeljem ispostavljenog isključivo e-računa u roku 30 dana za nesporno naručene i izvedene radove.

Za zakašnjela plaćanja ponuditelj ima pravo obračunati zateznu kamatu maksimalno u visini važeće eskontne stope Hrvatske narodne banke.

9. POSEBNI UVJETI ZA IZVRŠENJE UGOVORA I DRUGI PODACI KOJE NARUČITELJ SMATRA POTREBNIM

Ugovaratelj je obvezan tijekom izvršenja ugovora o nabavi pridržavati se primjenjivih obveza u području prava okoliša, socijalnog i radnog prava, uključujući kolektivne ugovore, a osobito obvezu isplate ugovorene plaće ili odredaba međunarodnog prava okoliša, socijalnog i radnog prava.

Ne primjenjuju se trgovački običaji (uzance).

Ako ugovaratelj ne izvrši obveze u ugovorenim rokovima (rokovima propisanim kod jamstva za uredno ispunjenje, kod jamstva za otklanjanje nedostataka, rokovima iz točke 4. Općih uvjeta) dužan je naručitelju platiti ugovornu kaznu u iznosu 0,5 % od ukupno ugovorene vrijednosti za svaki dan zakašnjenja te nadoknaditi naručitelju sve eventualne troškove i štetu koja bi iz toga proizašla.

Ukupni iznos ugovorne kazne ne može biti veći od 10 % od ukupno ugovorene vrijednosti (bez PDV-a).

Naručitelj ima pravo na ugovornu kaznu u slučaju da ugovaratelj ne ispuni bilo koju svoju ugovornu obvezu, ili ako zakasni s njezinim ispunjenjem ili ako je neuredno ispuni.

Naručitelj zadržava pravo na ugovornu kaznu i u slučaju primitka zakašnjelog ispunjenja ugovorne obveze.

UPRAVLJANJE SPORTSKIM OBJEKTIMA
PRIPREMA PODLOGE ZA UGRADNJU SPRAVA ZA VJEŽBANJE NA OTVORENOM
NA LOKACIJI RSC JARUN

Opći uvjeti

Naručitelj ima pravo iznos ugovorne kazne odbiti od bilo koje privremene ili okončane situacije-računa ili naplatiti putem jamstva za uredno ispunjenje ugovora.

Pravo na ugovornu kaznu ne umanjuje niti isključuje pravo naručitelja na naknadu eventualne štete preko iznosa ugovorne kazne.

Odredbe o ugovornoj kazni neće se primjenjivati, ako je ugovoreni rok prekoračen uslijed više sile ili krivnjom trećih osoba, a što ugovaratelj mora dokazati.

Plaćanje ugovorne kazne ne oslobađa ugovaratelja obveze izvršenja predmeta nabave.

Ukoliko posebni i ostali uvjeti nisu ispunjeni tijekom izvršenja ugovora koji su predmet nabave, naručitelj će raskinuti ugovor o javnoj nabavi i naplatiti jamstvo za uredno ispunjenje ugovora, ukoliko drugačije nije propisano dokumentacijom o nabavi.

Ukoliko je ugovaratelj stranac, njegovi zakonski zastupnici i/ili osobe zadužene za kontakt s naručiteljem i/ili traženi stručnjaci se moraju pridržavati važećih zakona i propisa koji reguliraju rad i boravak stranaca u Republici Hrvatskoj (Zakon o strancima (NN 133/20, 114/22, 151/22)).

Isti moraju osigurati stalnu uslugu prevođenja na hrvatski jezik o svom trošku, ukoliko ne poznaju hrvatski jezik.

Svi poslovi se moraju obavljati u skladu sa Zakonom o zaštiti na radu (NN 71/14, 118/14, 154/14, 94/18 i 96/18), Pravilnikom o zaštiti na radu na privremenim gradilištima (NN 48/2018) i Pravilnikom o osposobljavanju i usavršavanju iz zaštite na radu te polaganju stručnog ispita (NN 142/21), *Zakonom o održivom* gospodarenju otpadom (NN 84/21) te pravilnicima koji reguliraju odstranjivanje, prijevoz i zbrinjavanje neopasnog i opasnog otpada (posebice Azbesta).

Odabrani Ponuditelj je obvezan ugrađivati materijale i proizvode sukladno Zakonu o tehničkim zahtjevima za proizvode i ocjenjivanje sukladnosti (NN 126/21), Pravilniku o tijelima, dokumentaciji i postupcima tržišta građevnih proizvoda (NN 118/19), Zakonu o građevnim proizvodima (NN 76/13, 30/14, 130/17, 39/19 i 118/20) i Zakonu o zaštiti okoliša (NN 80/13, 153/13, 78/15, 12/18, 118/18) i drugim odgovarajućim propisima, za što treba predložiti odgovarajuće dokaze na zahtjev internog nadzora.

10. RASKID UGOVORA / NARUDŽBENICE

Izvršitelj se je dužan pridržavati rokova i kvalitete propisanim u Općim uvjetima i Troškovniku. Ukoliko Izvršitelj odstupa od rokova i tražene kvalitete, Naručitelj može raskinuti Ugovor / Narudžbenu i ne snosi nikakve dodatne troškove iz tog naslova. U tom slučaju Izvršitelju će biti plaćeno samo onaj dio radova koji je izveden u traženoj kvaliteti, prema troškovničkim opisima i u traženim rokovima.

Za zakašnjela plaćanja ponuditelj ima pravo obračunati zateznu kamatu maksimalno u visini važeće eskontne stope Hrvatske narodne banke.

UPRAVLJANJE SPORTSKIM OBJEKTIMA
PRIPREMA PODLOGE ZA UGRADNJU SPRAVA ZA VJEŽBANJE NA OTVORENOM
NA LOKACIJI RSC JARUN
Opći uvjeti

IZJAVA PONUDITELJA:

Poznate su nam opće napomene i uvjeti nudića iz Općih uvjeta za predmet nabave temeljem kojih je sastavljena naša ponuda; prihvaćamo ih u cijelosti te ovom izjavom prihvaćamo sve njihove odredbe.

U _____, _____ 2023.

ZA PONUDITELJA:

M.P.

(pečat i potpis ovlaštene osobe)

UPRAVLJANJE SPORTSKIM OBJEKTIMA,
 GRAĐEVINSKO OBRITNIČKI RADOVI - PRIPREMA PODLOGE ZA UGRADNJU SPRAVA ZA VJEŽBANJE
 NA OTVORENOM
 Troškovnik

Redni broj	Opis stavke	Jedinica mjere	Količina	Jedinična cijena stavke bez PDV-a	Ukupna cijena stavke bez PDV-a
A) PRIPREMNI RADOVI					
Montaža privremene gradilišne ograde					
A.1.	Stavka uključuje montažu privremene gradilišne ograde oko zone zahvata prilikom izvođenja radova radi sprječavanja neovlaštenog ulaska na područje gradilišta i u djelokrug rada građevinske mehanizacije.	m1	100.00		
Iskolčenje					
A.2.	Stavka uključuje iskolčenje gabarita površina potrebnih za svaku pojedinu spravu. U stavku je uključeno iskolčenje od strane ovlaštenog inženjera geodezije, te održavanje i obnova iskolčenih točaka za vrijeme izgradnje.	kpl	1.00		
PRIPREMNI RADOVI UKUPNO:					
B) ZEMLJANI RADOVI					
Skidanje humusa					
B.1.	Stavka uključuje strojno skidanje humusa do debljine od 20 cm na mjestu predviđenom za izgradnju platoa. Iskopani humus je potrebno deponirati na gradilištu za ponovnu ugradnju. Stavka uključuje iskop, po potrebi transport unutar gradilišta i deponiranje za daljnju uporabu.	m3	75.00		
Široki iskop					
B.2.	Stavka uključuje široki iskop materijala C kategorije, nakon uklanjanja humusa do ukupne debljine iskopa 50 cm. Materijal iz iskopa se deponira na gradilištu za daljnju uporabu. Stavka uključuje iskop, po potrebi transport unutar gradilišta i deponiranje za daljnju uporabu. U stavku je uključeno i produbljivanje za temeljnu stopu sprave (stup sa užetom za penjanje).	m3	75.00		
Uređenje posteljice temeljnog tla					
B.3.	Stavka uključuje strojno/ručno planiranje posteljice temeljnog tla unutar građevinske jame sa točnošću od +/-3 cm. Obračun po m2 uređene posteljice.	m2	250.00		

UPRAVLJANJE SPORTSKIM OBJEKTIMA,
 GRAĐEVINSKO OBRTNIČKI RADOVI - PRIPREMA PODLOGE ZA UGRADNJU SPRAVA ZA VJEŽBANJE
 NA OTVORENOM

2/3

Troškovnik

Redni broj	Opis stavke	Jedinica mjere	Količina	Jedinična cijena stavke bez PDV-a	Ukupna cijena stavke bez PDV-a
B.4.	Geotekstil Stavka uključuje dobavu i ugradnju geotekstila unutar građevinske jame. Geotekstil je potrebno uzdići uz bočne strane građevinske jame.	m2	310.00		
B.5.	Kamena nosiva podloga Stavka uključuje dobavu i ugradnju drobljenog kamena granulacije 0-64mm za izradu kamene nosive podloge debljine 0,4m. Kamen je potrebno ugraditi u slojevima od 20 cm uz zbijanje. Potrebno je postići zbijenost podloge od minimalon 40 Mpa/mm2.	m3	100.00		
B.6.	Kameni materijal kao završna podloga Stavka uključuje dobavu i ugradnju jednofrakcijskog materijala od drobljenog kamena veličine zrna 4mm u sloju debljine do 5cm. Kameni materijal se ugrađuje na unaprijed pripremljenu betonsku podlogu, a nakon montaže sprava za vježbanje kao završni sloj površine vježbališta. Kameni materijal potrebno je planirati i poravnati sa točnošću +/-5 mm.	m3	13.00		
B.7.	Uređenje zelenih površina. Stavka uključuje razastiranje i planiranje zemljanog materijala i humusa iz iskopa oko platoa vježbališta. Zemljani materijal je potrebno poravnati i planirati na način da se uklopi u okolni teren a da na mjestu uz rubnjak bude na koti rubnjaka.	m3	150.00		
C) BETONSKI RADOVI					
C.1.	Parkovni rubnjaci Stavka uključuje dobavu i ugradnju parkovnih rubnjaka dimenzije 8x20x100cm, koji se postavljaju na unaprijed pripremljenu kamenu podlogu pomoću betonske kajle sa unutarnje i vanjske strane. U stavku je uključen sav potreban rad i materijal na ugradnji rubnjaka, spravljanju i ugradnji betona za ugradnju rubnjaka kao i sav potreban rad i materijal za fugiranje rubnjaka.	m1	116.00		
			ZEMLJANI RADOVI UKUPNO :		

UPRAVLJANJE SPORTSKIM OBJEKTIMA,
 GRAĐEVINSKO OBRTNIČKI RADOVI - PRIPREMA PODLOGE ZA UGRADNJU SPRAVA ZA VJEŽBANJE
 NA OTVORENOM
 Troškovnik

3/3

Redni broj	Opis stavke	Jedinica mjere	Količina	Jedinična cijena stavke bez PDV-a	Ukupna cijena stavke bez PDV-a
C.2.	Betonska podloga				
	Stavka uključuje dobavu betona C20/25, ugradnju i ravnanje gornje plohe betona uz točnost +/- 3mm. Podloga se izvodi horizontalno bez nagiba, na koti 5 cm niže od rubnjaka kako bi se osigurao prostor za ugradnju kamenog završnog sloja. Betonska podloga izvodi se debljine 10 cm. Obračun po m3 ugrađenog betona.	m3	25.00		
C.3.	Betonski temelji stupa sa užetom za penjanje				
	Stavka uključuje izvedbu temeljnih stopa i to jedna stopa dimenzije (šxdxh) 50x50x50cm i jedna stopa dimezije (šxdxh) 50x150x80cm. Stavka uključuje dobavu betona C20/25, ugradnju betona, ravnanje gornje plohe, svu potrebnu oplatu i ostali potrošni materijal kao i rad prilikom izrade iste. Obračun se vrši prema m3 ugrađenog betona.	m3	0.80		
C.4.	Armatura				
	Stavka uključuje dobavu i ugradnju armaturnih mreža u podnu oblogu platoa za vježbanje. Armaturna mreža se postavlja u jednoj zoni, sa preklopom od minimalno 3 otvora mreže. Potrebno je ugraditi mrežu Q257.	kg	1,411.25		
BETONSKI RADOVI UKUPNO:					
REKAPITULACIJA:					
1	PRIPREMNI RADOVI UKUPNO:				
2	ZEMLJANI RADOVI UKUPNO :				
3	BETONSKI RADOVI UKUPNO:				
				SVEUKUPNO bez PDV-a:	

U _____ 2023.

Za ponuditelja:

M.P.

(pečat i potpis ovlaštene osobe)

REMI PROJ: C.3. TRBOKOVNIK

dubina temelja 800mm

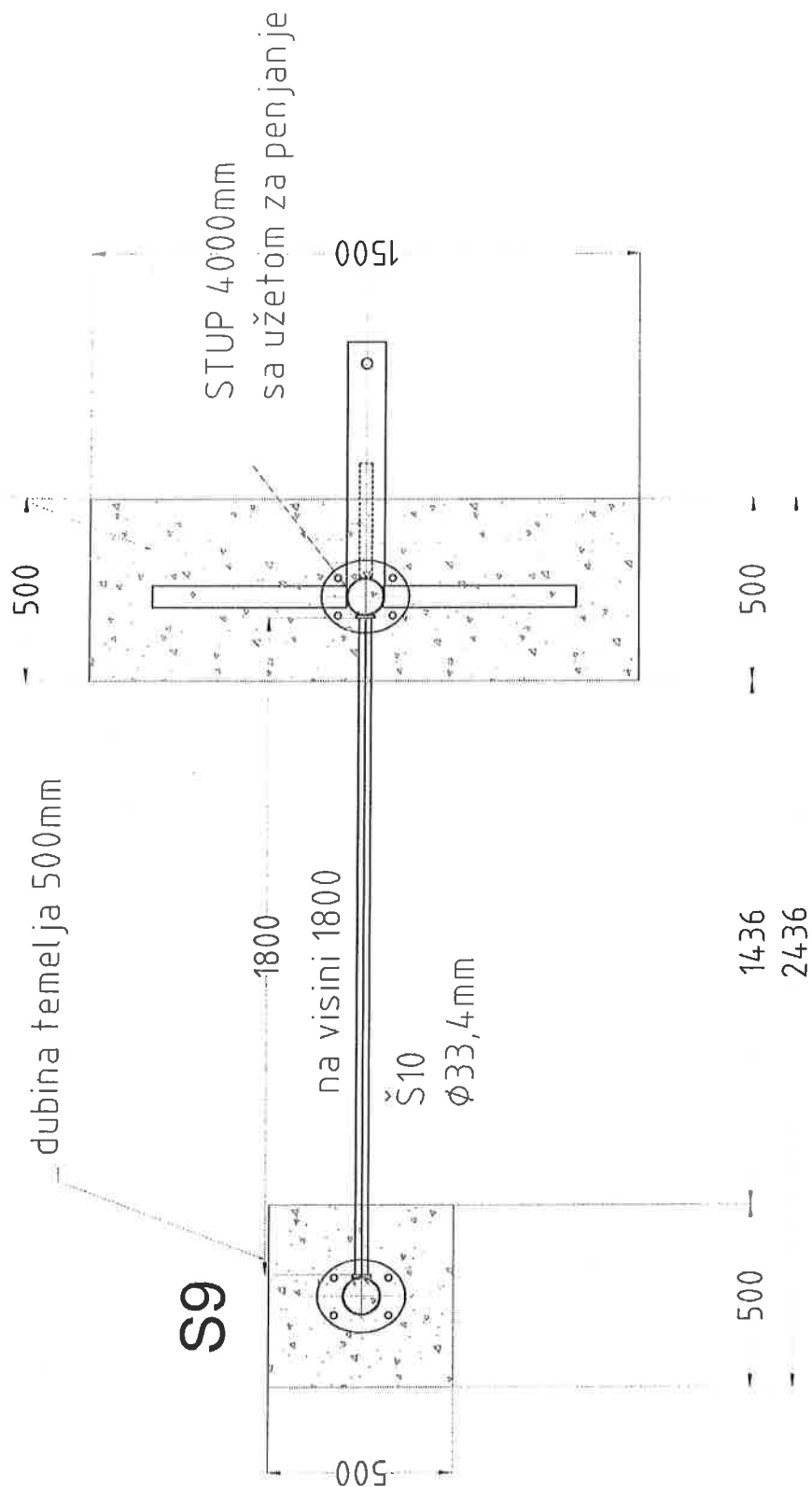

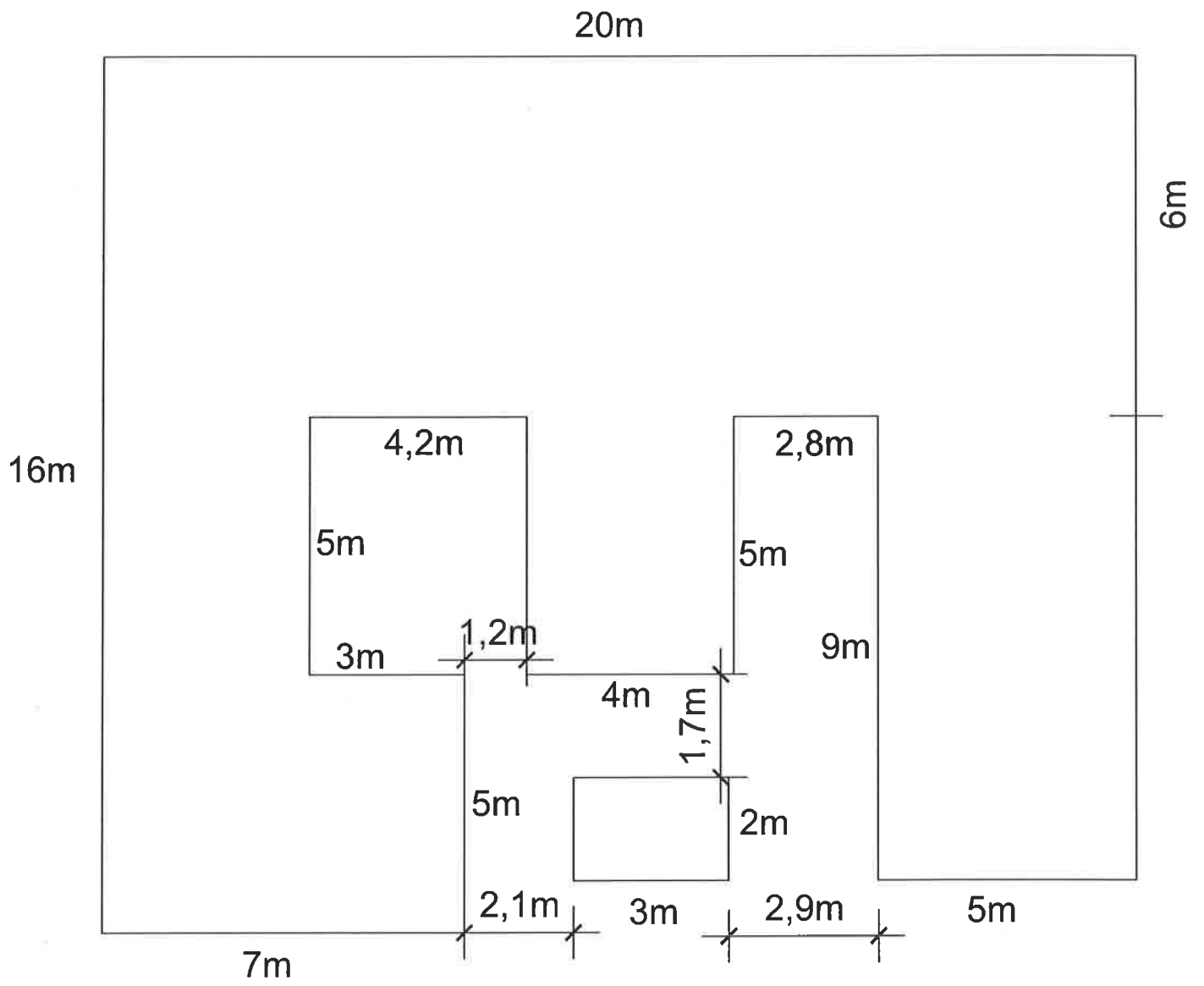

UPRAVLJANJE SPORTSKIM OBJEKTIMA,
GRAĐEVINSKO OBRITNIČKI RADOVI- PRIPREMA PODLOGE ZA UGRADNJU
SPRAVA ZA VJEŽBANJE NA OTVORENOM NA LOKACIJI RSC JARUN
Obrazac: Potvrda o pregledu lokacije

I Z J A V A

Ja niže potpisani/na u ime gospodarskog subjekta _____
(naziv gospodarskog subjekta)

izjavljujem da sam pregledao/la lokaciju za koju ću pružati uslugu izrade dokumentacije koja je predmet nabave, te kompletni prostor za koji se izrađuje predmetna dokumentacija, čime sam u potpunosti upoznat/a sa svim relevantnim podacima koji utječu na formiranje cijene ponude iz Upita za dostavu ponude br. _____, u predmetu nabave _____

U Zagrebu, _____ 2023.

Ponuditelj:

(ime i prezime)

M.P.

(potpis)

Ja niže potpisani/na, predstavnik Naručitelja za Poslovnu jedinicu _____

(naziv Poslovne Jedinice)

izjavljujem da je predstavnik gospodarskog subjekta _____,
(naziv gospodarskog subjekta)

g/gđa. _____ dana _____ pregledao/la lokaciju za koju će pružati
(ime i prezime)

uslugu, te kompletni prostor za koji se izrađuje dokumentacija.

U Zagrebu, _____ 2023.

(ime i prezime)

(potpis predstavnika Naručitelja za Poslovnu jedinicu)